

QD



CE UK
CA

(SK) NÁVOD NA MONTÁŽ, OBSLUHU A ÚDRŽBU..... 26

 aerauliqa®

Skôr ako začnete používať toto zariadenie dôkladne si prečítajte návod a starostlivo ho uchovajte na bezpečnom mieste pre budúce použitie. Zariadenie je vyrobené odborným spôsobom v súlade s platnými predpismi, ktoré sa týkajú elektrických zariadení a musí byť inštalované odborne kvalifikovanou osobou.

Výrobca nenesie žiadnu zodpovednosť za škody spôsobené osobám alebo na majetku vyplývajúce z nedodržania predpisov uvedených v tomto návode.

POKYNY NA MONTÁŽ, OBSLUHU A ÚDRŽBU

- Zariadenie nesmie byť používané na iné účely, ako je uvedené v tomto návode.
- Zariadenie po vybratí z obalu skontrolujte, či nie je poškodené. V prípade pochybností sa obráťte na kvalifikovaného technika. Obalový materiál nenechávajte v dosahu detí alebo osôb so zdravotným postihnutím.
- Nedotýkajte sa zariadenia mokrými alebo vlhkými časťami tela (rukami, nohami...).
- Zariadenie je určené na použitie len osobám starším ako 8 rokov. Osoby so zníženými fyzickými, zmyslovými alebo duševnými schopnosťami alebo osoby s nedostatkom skúseností a vedomostí môžu používať zariadenie len pod dohľadom zodpovedných osôb, ak dostali pokyny týkajúce sa bezpečného používania zariadenia a porozumeli príslušným rizikám a nebezpečenstvu. Deti sa nesmú hrať so zariadením. Čistenie a údržbu nesmú robiť deti bez dohľadu zodpovednej osoby.
- Nepoužívajte zariadenie v prítomnosti horľavých látok alebo pár, ako sú alkohol, insekticídy, benzín, atď.
- Ak je zistená akákoľvek abnormalita v prevádzke, odpojte zariadenie od elektrickej siete a okamžite kontaktujte kvalifikovaného technika. Na opravu zariadenia používajte len originálne náhradné diely.
- Elektrická sieť, ku ktorej je zariadenie pripojené musí byť v súlade s príslušnými platnými predpismi.
- Pred pripojením výrobu k elektrickej sieti alebo do elektrickej zásuvky sa uistite, že:
 - údaje na výrobnom štítku (napätie a frekvencia) zodpovedajú vlastnostiam elektrickej siete
 - elektrické napájanie/zásuvka je vhodná na maximálny výkon zariadenia. Ak nie, kontaktujte kvalifikovaného technika.
- Zariadenie sa nesmie používať ako spúšťač pre ohrievače vody, kachle a pod., ani sa nesmie vypúšťať do potrubí používaných na odvádzanie horúceho vzduchu/dymov pochádzajúcich z akéhokoľvek typu spaľovacieho zariadenia. Musí vytlačiť vzduch von cez svoje vlastné špecifické potrubie.
- Prevádzková teplota: 0°C až + 50°C.
- Zariadenie je navrhnuté tak, aby odsávalo iba čistý vzduch, t.j. bez mastnoty, sadzí, chemikálií, žieravín, horľavých alebo výbušných zmesí.
- Nenechávajte zariadenie vystavené atmosférickým vplyvom (dážď, slnko, sneh atď.).
- Zariadenie ani jeho časti neponárajte do vody ani do iných tekutín.
- Vypnite hlavný vypínač vždy, keď sa zistí porucha alebo keď sa čistí.
- Pri inštalácii do pevnej siete v súlade s predpismi elektroinštalácie použite omnipolárny vypínač, ktorý umožňuje úplné odpojenie v podmienkach prepätia kategórii III (vzdialenosť otváracích kontaktov je minimálne 3mm).
- Ak je poškodený prívodný kábel, musí ho vymeniť výrobca, servisný zástupca výrobcu alebo osoby s podobnou kvalifikáciou, aby sa predišlo nebezpečenstvu.
- Neprekrývajte ventilátor alebo výfukové mriežky, aby bolo zabezpečené optimálne prúdenie vzduchu.
- Zabezpečte dostatočný prívod vzduchu do miestnosti v súlade s platnými predpismi s

cieľom zabezpečiť riadnu prevádzku zariadenia.

- Ak je zariadenie inštalované v prostredí, v ktorom je tiež inštalované zariadenie na plyn (vodný ohrievač, plynový sporák, kotol atď., nejedná sa o typ „uzavretej komory“), zabezpečte dostatočný prívod vzduchu do tohto priestoru pre dobré spaľovanie a správnu prevádzku plynového zariadenia.
- Nainštalujte zariadenie tak, aby obežné koleso nebolo prístupné zo strany výstupu vzduchu overené kontaktom so skúšobným prstom (testovacia sonda „B“ normy EN61032) v súlad s platnými bezpečnostnými predpismi.

• Inštalácia na strop

Pri inštalácii ventilátora na strop s cieľom zabezpečiť stupeň ochrany proti vlhkosti IPX4 je nutné použiť vhodnú sadu na montáž, ktorá nie je súčasťou balenia.

Pre napájacie káble sa môže používať len zadný vstup. Ak existuje možnosť kondenzácie na vyústení potrubia, je nutné nainštalovať odvodný systém tak, aby sa zabránilo kondenzátu preniknúť do ventilátora.

Upozornenie: produkt nainštalujte bez tesniacej podložky.

• Montáž do okna.

V prípade montáže ventilátora do okna je nutné použiť príslušnú okennú súpravu, ktorá nie je súčasťou balenia.

Upozornenie: Bez tejto súpravy nemontujte výrobok do okna.

POUŽITIE

QD je axiálny ventilátor určený na zabezpečenie odsávania vzduchu v malých/stredne veľkých miestnostiach ako sú kúpeľne, toalety a kuchyne.

Vhodné na odvod vzduchu priamo von alebo cez krátke priame potrubie (menej ako 1,5 m). Inštalácia na stenu, strop alebo okno (obr. 1)

TECHNICKÉ ÚDAJE

- Materiál: vysoko kvalitný, nárazuvzdorný, odolný voči UV žiareniu, odtieň RAL 9010.
- Estetický predný kryt, jednoduchá demontáž pre potreby čistenia bez použitia náradia.
- Zadný výstužný krúžok na zabránenie deformácie hrdla počas inštalácie.
- Vysokoučinný aerodynamický ventilátor s lopatkami „winglet“ pre optimalizáciu tichého chodu a účinnosti.
- Jednofázový dvojrychlostný motor s integrovanou tepelnou ochranou.
- Motor namontovaný na vysoko kvalitných klzných ložiskách.
- Verzia BB (na vyžiadanie): motor namontovaný na guľôčkových ložiskách, ktoré zaručujú dlhšiu životnosť produktu (30 000 h) a vhodné do chladného podnebia.
- Ventilátor má dvojitú izoláciu: nevyžaduje uzemnenie.
- Ventilátor je vhodný pre trvalú aj prerušovanú prevádzku.
- Krytie IPX4.
- Napájanie 220-240V~, 50/60Hz.

PREVEDENIE

ŠTANDARDNÉ PREVEDENIE

Ventilátor sa spúšťa pomocou samostatného vypínača ON/OFF alebo pomocou vypínača svetla (obr. 13A).

PREVEDENIE S ČASOVÝM DOBEHOM

Ventilátor je vybavený časovým dobehom nastaviteľným pomocou trimera od ± 1 minúty do 25 minút (obr. 14B).

Prevádzka: ventilátor zapojený podľa schémy na obr. 13B sa zapne s oneskorením max. 1,5 sekundy. Po vypnutí svetla je ventilátor naďalej v prevádzke počas nastaveného časového intervalu.

PREVEDENIE SO SNÍMAČOM VLHKOSTI A ČASOVÝM DOBEHOM

Ventilátor je vybavený snímačom vlhkosti s možnosťou nastavenia od 50% do 95% relatívnej vlhkosti; a časovým dobehom nastaviteľným pomocou trimera od ± 1 minúty do 25 minút (obr. 14C). Pre deaktiváciu prevádzky podľa snímača vlhkosti otočte trimrom HY v smere hodinových ručičiek na koniec.

Automatická prevádzka podľa snímača vlhkosti: ventilátor zapojený podľa schémy na obrázku 13C. Keď hodnota relatívnej vlhkosti vzduchu je vyššia ako nastavená hodnota, ventilátor sa automaticky zapne; keď hodnota relatívnej vlhkosti klesne pod nastavenú hodnotu, ventilátor je naďalej v prevádzke počas nastaveného časového intervalu a potom sa vypne.

Prevádzka so spúšťaním pomocou spínača: ventilátor zapojený podľa schémy z obrázku 13C. Po zapnutí svetla sa ventilátor zapne s oneskorením max. 1,5 sekundy; po vypnutí je ventilátor naďalej v prevádzke počas nastaveného časového intervalu a potom sa vypne.

Upozornenie: ak je úroveň relatívnej vlhkosti vyššia ako nastavená hodnota, automatická prevádzka podľa snímača vlhkosti má prednosť pred manuálnym ovládaním, to znamená, že ventilátor nie je možné zastaviť pomocou spínača.

INSTALLAZIONE - INSTALLATION - INSTALACIÓN - УСТАНОВКА - ĮRENGIMAS - TELEPÍTÉS - INŠTALÁCIA - INSTALACJA (Fig/Abb/ Рис. 1)

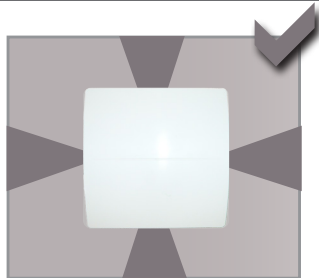

aspirazione perimetrale
perimetrical exhausting
aspiration périmétrique
aspiracion perimetral
Perimeter-Ansaug
Удаление воздуха по периметру
Perimetrinis oro išmetimas
perimetrikus elszívás
odsávanie po obvode
perymetryczne wyczerpanie

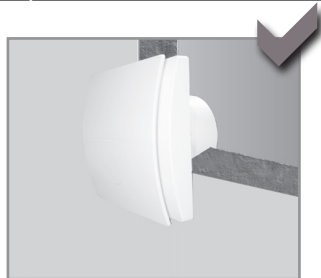

parete / pannello
wall
mur
pared
Wand
Панель / стена
Siena
fali telepítés
Stena
ściana

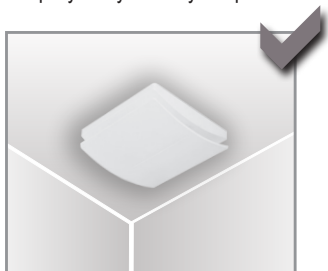

soffitto (accessorio a richiesta)
ceiling (accessory on demand)
plafond (accessoire sur demande)
techo (accessorio a pedido)
Decke (Zubehör nach Anfrage)
Потолок (по запросу)
Lubos (papildomi aksesuarai)
telepítés mennyezeten (opc. tartozékkal)
Strop (príslušenstvo na vyžiadanie)
sufit (wyposażenie dodatkowe na życzenie)



vetro (kit a richiesta)
window (kit on demand)
vitre (kit sur demande)
ventana (kit a pedido)
Fenster (Zubehör nach Anfrage)
Окно (комплект по запросу)
Langas (papildomas rinkinys)
ablakba építés (opc. tartozékkal)
Okno (súprava na vyžiadanie)
okno (zestaw na życzenie)

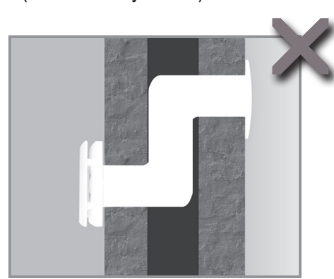
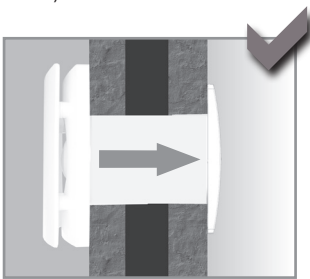
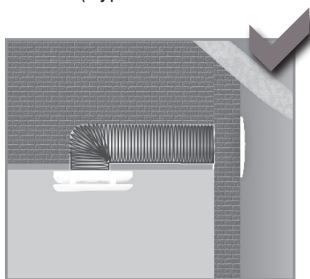

breve canalizzazione (inferiore a 1,5m) - short length ducting (less than 1,5m)
conduit court (inférieur à 1,5m) - conducto corto (menor que 1,5m)
kurztes Rohr (kleiner als 1,5m) - Короткая длина воздуховода (менее 1,5m)
Trumpo vamzdžio montavimas (mažiau nei 1,5m) - krótid csőszakasz (max. 1,5 méter)
potrubie krátkej délky (max. 1,5m) - przewody o małej długości (mniej niż 1,5 m)

MONTAGGIO E COLLEGAMENTI ELETTRICI - MOUNTING AND ELECTRICAL WIRING - MONTAGE ET BRANCHEMENTS ELECTRIQUES - MONTAJE Y CONEXIONES ELECTRICAS - MONTAGE UND ELEKTRISCHE ANSCHLÜßE - МОНТАЖ И ПРОКЛАДКА ЭЛЕКТРИЧЕСКИХ ПРОВОДОВ - MONTAVIMAS IR ELEKTROS LAIDŲ ĮRENGIMAS - FALI BEÉRÍTÉS - MONTÁŽ A ELEKTRICKÉ ZAPOJENIE - MONTAŻ I OKABLOWANIE ELEKTRYCZNE

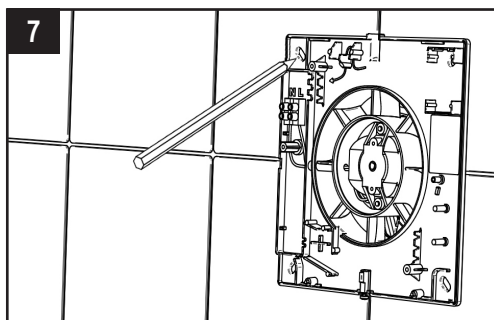
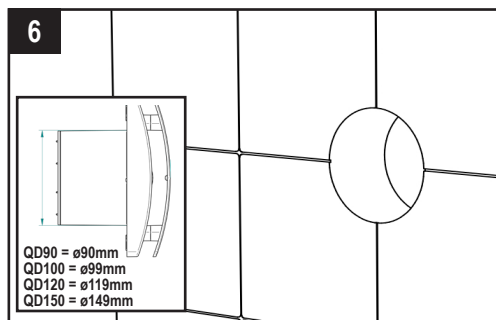
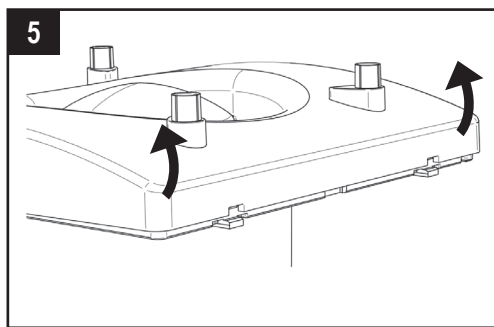
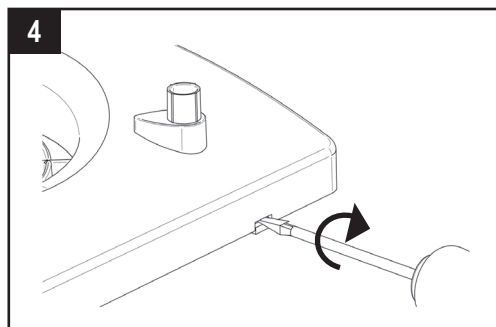
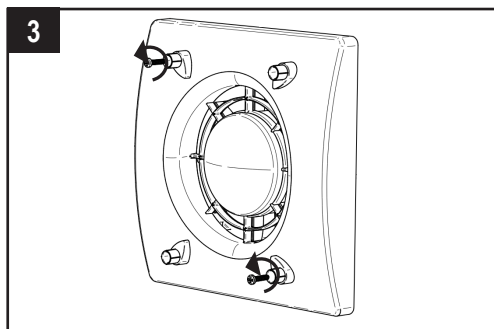
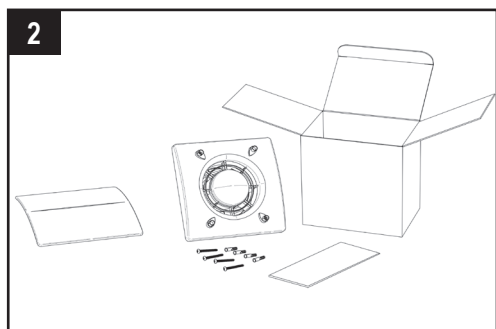

CAVO A PARETE
SURFACE CABLE
CÂBLE À MUR
CABLE A PARED
AUFPUTZ-KABEL

A

ВНЕШНИЙ ПОДВОД КАБЕЛЯ
FELÜLETKÁBEL
POTREBNÍ KÁBEL
POVRCHOVÝ KÁBEL
KABEL POWIERZCHNIOWY

H03VV-F ; H05VV-F

BASE/STD $\begin{cases} 2 \times 0,5 \div 1,5 \text{mm}^2 \\ 3 \times 0,5 \div 1,5 \text{mm}^2 \end{cases}$
T-HT $\begin{cases} 3 \times 0,5 \div 1,5 \text{mm}^2 \\ 4 \times 0,5 \div 1 \text{mm}^2 \end{cases}$

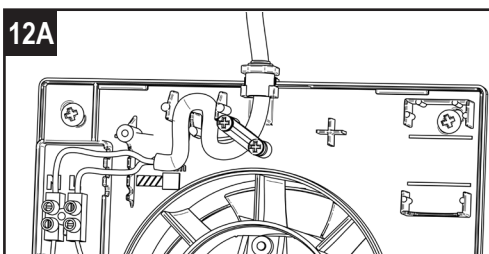
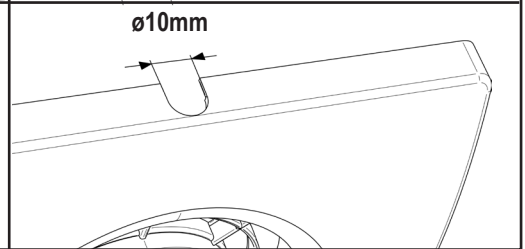
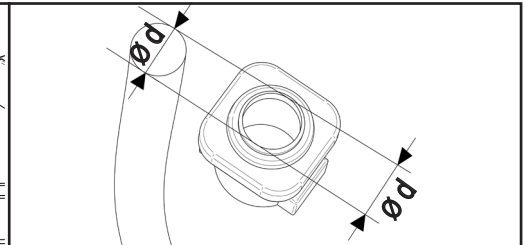
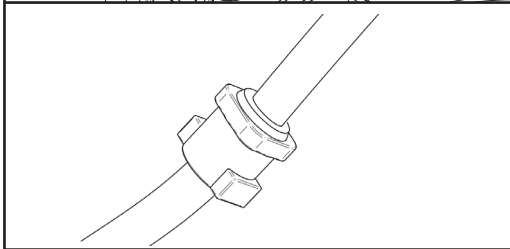
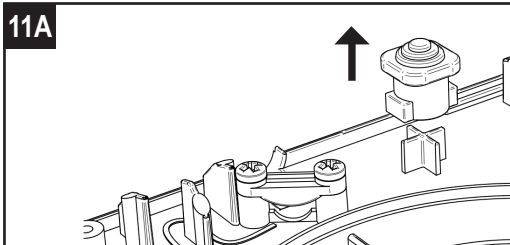
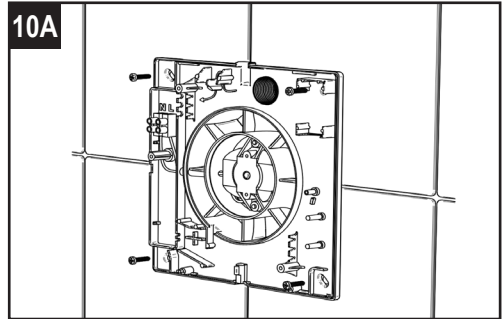
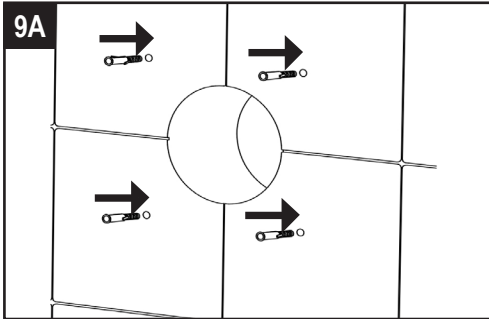
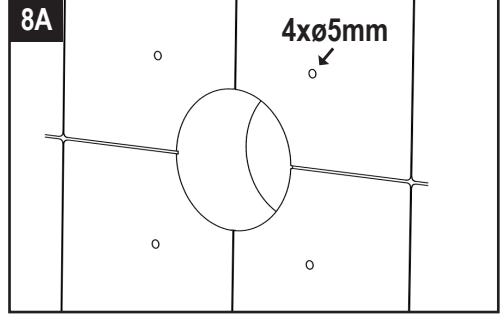

CAVO SOTTOTRACCIA
RECESSED CABLE ENTRY
CÂBLE SOUS GAIN
CABLE DE TUBERÍAS
UNTERPUTZ-KABEL

B

СКРЫТЫЙ ПОДВОД КАБЕЛЯ
LENKTA LAIDO JUNGŦIS
SÜLLEYSZTETT KÁBEL BEMENET
ZAPUSTENÝ KÁBLOVÝ VSTUP
WPUSZCZONY PRZEPUST KABLOWY

H03VV-F ; H05VV-F

BASE/STD $\left\{ \begin{array}{l} 2 \times 0,5 \div 1,5 \text{mm}^2 \\ 3 \times 0,5 \div 1,5 \text{mm}^2 \end{array} \right.$

T-HT $\left\{ \begin{array}{l} 3 \times 0,5 \div 1,5 \text{mm}^2 \\ 4 \times 0,5 \div 1 \text{mm}^2 \end{array} \right.$

8B

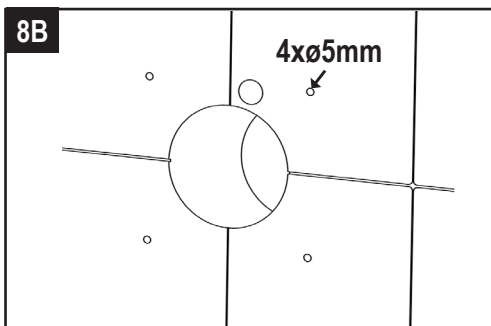

9B

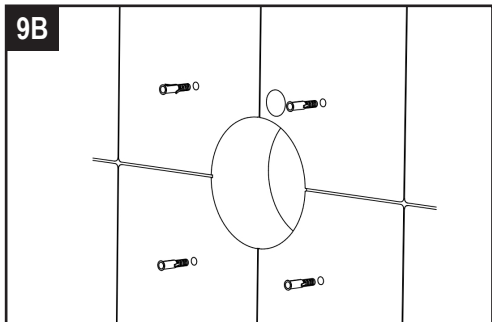

10B

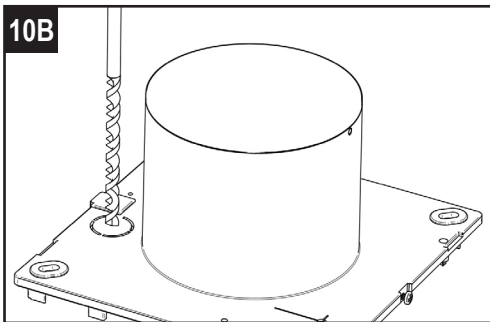

11B

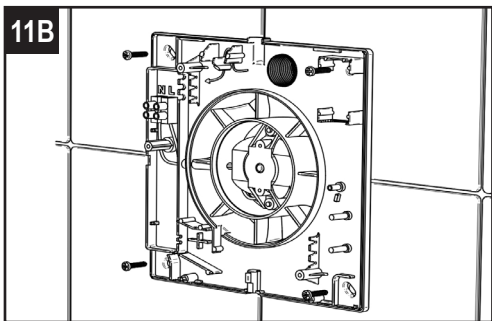

12B

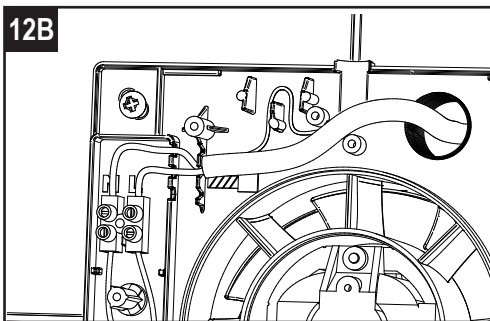

13A

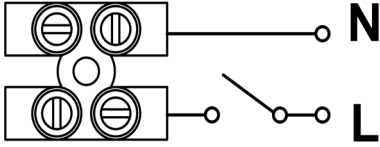

QD90 - QD100 - QD120 - QD150

14A

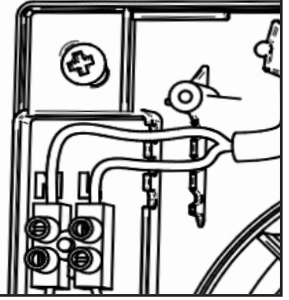

13B

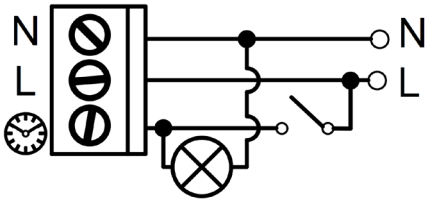

QD90T - QD100T - QD120T - QD150T

14B

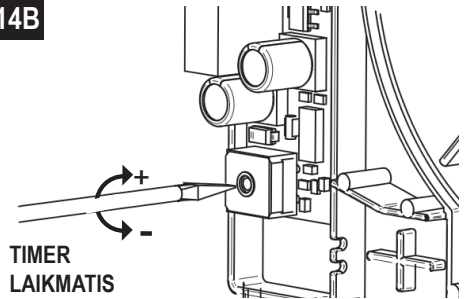

13C

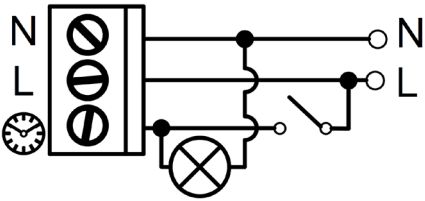

QD100HT - QD120HT - QD150HT

14C

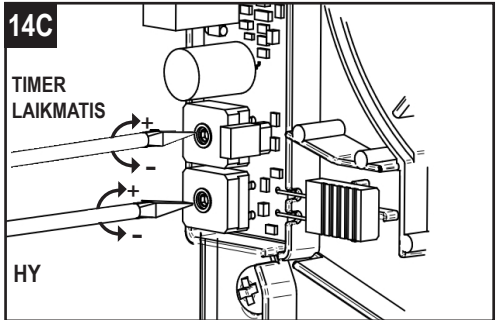

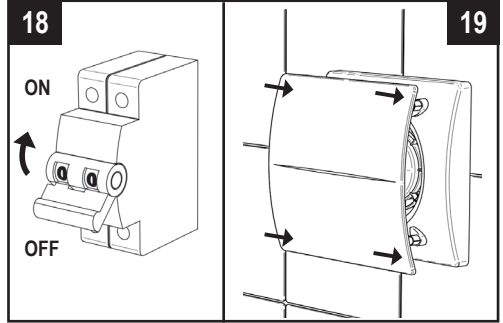
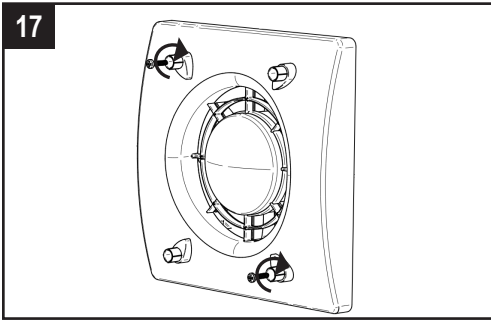
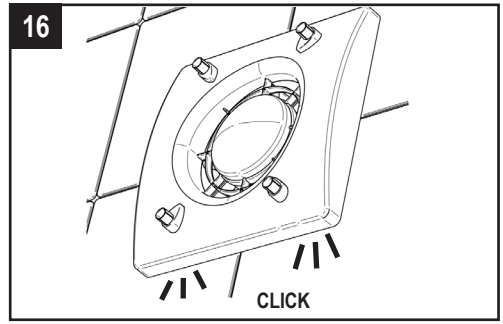
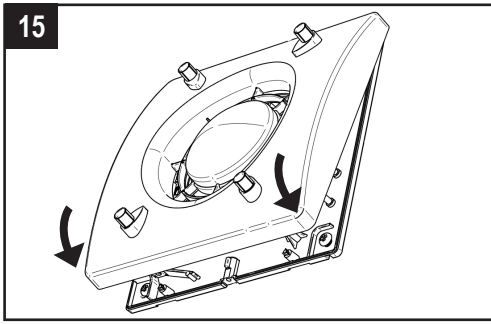

**MANUTENZIONE / PULIZIA - MAINTENANCE / CLEANING - MAINTENANCE / NETTOYAGE
- MANTENIMIENTO / LIMPIEZA - WARTUNG / REINIGUNG - УХОД / ЧИСТКА - PRIEŽIŪRA
/ VALYMAS - KARBANTARTÁS / TISZTÍTÁS - ÚDRŽBA / ČISTENIE - KONSERWACJA /
CZYSZCZENIE**

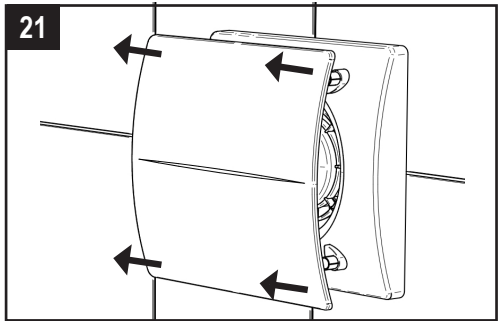
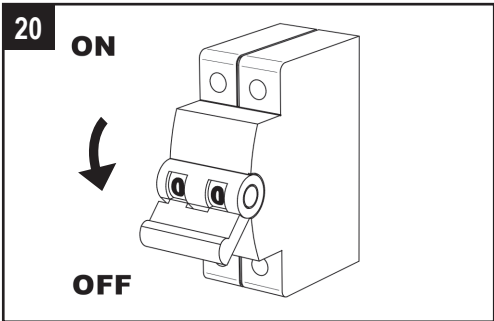

22

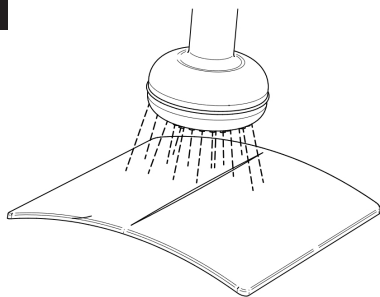

23

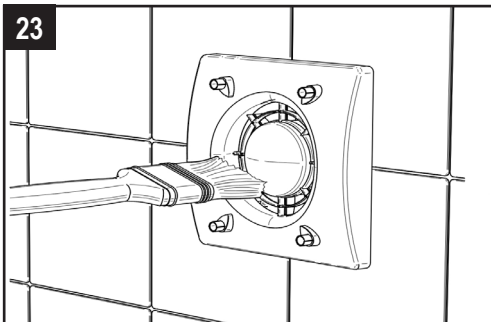

24

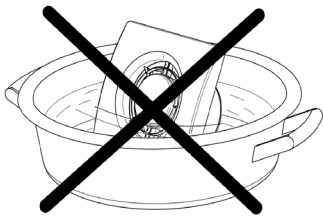

SMALTIMENTO E RICICLAGGIO



Informativa sullo smaltimento delle unità a fine vita.

Questo prodotto è conforme alle Direttiva EU 2002/96/EC.

Il simbolo del cassonetto barrato riportato sull'apparecchiatura indica che il prodotto alla fine della propria vita utile deve essere raccolto separatamente dagli altri rifiuti. L'utente dovrà, pertanto, conferire l'apparecchiatura giunta a fine vita agli idonei centri di raccolta differenziata dei rifiuti elettronici ed elettrotecnici, oppure riconsegnarla al rivenditore al momento dell'acquisto di una nuova apparecchiatura di tipo equivalente.

L'adeguata raccolta differenziata per l'avvio successivo dell'apparecchiatura dimessa al riciclaggio, al trattamento e allo smaltimento ambientale compatibile contribuisce ad evitare possibili effetti negativi sull'ambiente e sulla salute e favorisce il riciclo dei materiali di cui è composta l'apparecchiatura.

Lo smaltimento abusivo del prodotto da parte dell'utente può implicare sanzioni amministrative previste dalla normativa vigente.

DISPOSAL AND RECYCLING

Information on disposal of units at the end of life.

This product complies with EU Directive 2002/96/EC.

The symbol of the crossed-out dustbin indicates that this product must be collected separately from other waste at the end of its life. The user must, therefore, dispose of the product in question at suitable electronic and electro-technical waste disposal collection centres, or else send the product back to the retailer when purchasing a new, equivalent type device.

Separate collection of decommissioned equipment for recycling, treatment and environmentally compatible disposal helps to prevent negative effects on the environment and on health and promotes the recycling of the materials that make up the equipment.

Improper disposal of the product by the user may result in administrative sanctions as provided by law.

ÉLIMINATION ET RECYCLAGE

Informations sur l'élimination des appareils en fin de vie.

Ce produit est conforme aux Directives EU 2002/96/EC.

Le symbole du conteneur barré indiqué sur l'appareil indique que le produit hors d'usage doit être éliminé séparément des autres déchets. L'utilisateur devra donc confier l'appareil hors d'usage à des centres de tri sélectif spécialisés pour les appareils électroniques et électrotechniques, ou bien le remettre au revendeur lors de l'achat d'un nouvel appareil de même type.

Le tri sélectif adéquat pour l'envoi successif de l'appareil hors d'usage au recyclage, au traitement et à l'élimination environnementale compatible contribue à éviter les éventuels effets négatifs sur l'environnement et sur la santé et favorise le recyclage des matériaux dont est composé l'appareil.

L'élimination abusive du produit de la part de l'utilisateur peut impliquer des sanctions administratives prévues par la norme en vigueur.

ELIMINACIÓN Y RECICLAJE

Información acerca de la eliminación de las unidades al final de su vida útil.

Este producto cumple con la Directiva EU 2002/96/EC.

El símbolo del contenedor tachado que aparece sobre el aparato indica que el producto al final de su vida útil debe ser recogido por separado de los demás desechos. El usuario por tanto, una vez que el aparato ha llegado al final de su vida, deberá llevarlo a un centro de recogida selectiva adecuados.

de desechos electrónicos y electrotécnicos, o bien entregarla a su distribuidor en el mismo momento que adquiere un nuevo aparato de características similares.

Una adecuada recogida selectiva de desechos para conducir al aparato no funcionando al reciclaje, al tratamiento y a una eliminación ambiental compatible contribuye a evitar posibles efectos negativos sobre el medio ambiente y la salud, y a favorecer el reciclaje de materiales de los que está compuesto el aparato.

La eliminación abusiva del producto por parte del usuario puede implicar sanciones administrativas previstas por la normativa vigente.

ENSTORUNG UND RECYCLING

Aufklärung über die Entsorgung des Altgeräts.

Dieses Produkt stimmt mit der EU-Richtlinie 2002/96/EG.

Das Symbol mit der durchgestrichenen Mülltonne auf dem Gerät besagt, dass das Altgerät getrennt von anderem Müll entsorgt werden muss. Der Nutzer muss das Altgerät zu einem Entsorgungszentrum für Elektro- und Elektronikaltgeräte bringen oder es beim Händler beim Kauf eines entsprechenden Neugeräts zurückgeben.

Eine entsprechende Mülltrennung und eine anschließende Weiterleitung des Altgeräts an Recycling, Aufbereitung und umweltfreundliche Entsorgung trägt zur Vermeidung etwaiger negativer Auswirkungen auf Umwelt und Gesundheit bei und fördert das Recycling der Materialien, aus denen das Gerät gebaut ist.

Die unrechtmäßige Entsorgung durch den Nutzer kann im Rahmen der geltenden Gesetzesvorschriften rechtlich geahndet werden.

УТИЛИЗАЦИЯ И ПЕРЕРАБОТКА

Информация по утилизации установок в конце срока службы.

Данный продукт соответствует директиве ЕС 2002/96/ЕС.

Символ перечеркнутой мусорной корзины указывает, что данный продукт должен утилизироваться отдельно от других отходов в конце своей эксплуатации. Поэтому пользователь должен утилизировать изделие в любой электронном и электротехническом центре сбора отходов, или же отправить товар обратно продавцу при покупке нового эквивалентного типа устройства.

Раздельный сбор списанного оборудования для утилизации, переработке и экологически чистая утилизация поможет предотвратить негативные воздействия на окружающую среду и на здоровье и способствует переработке материалов, из которых состоит оборудование. Ненадлежащая утилизация изделия пользователем может привести к административным санкциям, предусмотренным законом.

ĪŠMETĪMAS IR PERDIRBĪMAS

Informācija apie ierīcinio īšmetimā pasibaigus jo eksploatacijas laikotarpim.

Sis produkts atīstinka EB Direktīvā 2002/96/EC.

Perbrauktos šukšliū dēžēs simbolis nurodo, kad šī produktā, kai jo eksploatacijas laikotāris baigiasi, reikia īšmeti atskirai nuo kitū atliekū. Naudotojas privalo īšmeti šī ierīcinī tinkamose tokiū produktū īšmetimo / surinkimo vietose / centruose arba īssiūsti prietaisā atgal tiekėjui, jeigu īsigijamas naujas atīstinkamo tipo prietaisas.

Atskiras neveikiančios įrangos surinkimas jos perdirbimui bei apdorojimui, o taip pat jos īšmetimas aplinkai draugišku būdu padeda išvengti neigiamo poveikio aplinkai ir sveikatai bei skatina medžiagų, iš kurių gaminama įranga, perdirbimą.

Už netinkamą įrangos īšmetimą gali būti numatyta administracinė atsakomybė, kaip numatyta vietos įstatymuose.

HULLADÉKKEZELÉS ÉS ÚJRAHASZNOSÍTÁS

Az elektromos készülékekből származó hulladékok a környezetre káros hatást gyakorolnak, ha azokat nem a vonatkozó környezetvédelmi előírásoknak megfelelően kezelik. Ez a termék megfelel az EU 2002/96/EK irányelvben megjelölt előírásoknak. A készülék élettartamát követően, azt nem szabad a háztartási hulladékokkal együtt kezelni. Ez a termék elhelyezhető a kimondottan erre a célra kialakított elektronikus és elektrotechnikai hulladéklerakó gyűjtőhelyeken, vagy új készülék vásárlása esetén, az értékesítő egységnél is leadható. Az elkülönített módon összegyűjtött készülékek újrahasznosítása, kezelése és környezetbarát módon történő ártalmatlanítása segít megelőzni a környezetünk és az egészségünk védelmét. A felhasználó által helytelen megsemmisített készülék közigazgatási szankciókat eredményezhet.

LIKVIDĀCIJA A RECYKLĀCIJA

Tento produkt je v sūlade so smericou EÚ 2002/96/EC.

Symbol prečiarknutého smetného koša znamená, že tento výrobok je potrebné po skončení jeho životnosti zbierať oddelene od ostatného odpadu. Používateľ preto musí príslušný výrobok zlikvidovať vo vhodných zberných strediskách elektronického a elektrotechnického odpadu, prípadne výrobok pri kúpe nového zariadenia ekvivalentného typu zaslať späť predajcovi.

Separovaný zber vyradených zariadení na recykláciu, spracovanie a ekologickú likvidáciu pomáha predchádzať negatívnym vplyvom na životné prostredie a zdravie a podporuje recykláciu materiálov, z ktorých je zariadenie vyrobené.

Nesprávna likvidácia produktu používateľom môže mať za následok administratívne sankcie stanovené zákonom.

USUWANIE I RECYKLING

Informacje dotyczące utylizacji urządzeń po zakończeniu eksploatacji.

Ten produkt jest zgodny z dyrektywą UE 2002/96/WE.

Symbol przekreślonego kosza na śmieci wskazuje, że ten produkt po zakończeniu eksploatacji musi być zbierany oddzielnie od innych odpadów. Użytkownik musi zatem zutylizować dany produkt w odpowiednich punktach zbiórki odpadów elektronicznych i elektrotechnicznych lub odesłać produkt do sprzedawcy przy zakupie nowego urządzenia równoważnego typu. Oddzielna zbiórka wycofanych z użytku urządzeń w celu ich recyklingu, przetworzenia i zgodnej z zasadami ochrony środowiska utylizacji pomaga zapobiegać negatywnym skutkom dla środowiska i zdrowia oraz sprzyja recyklingowi materiałów, z których składają się urządzenia. Niewłaściwa utylizacja produktu przez użytkownika może skutkować sankcjami administracyjnymi przewidzianymi prawem.

**Direttiva ErP - Regolamenti 1253/2014 - 1254/2014 -- ErP Directive - Regulations 1253/2014 - 1254/2014 --
ErP-Richtlinie - Verordnungen 1253/2014 - 1254/2014 -- Директива ErP - Положение 1253/2014 - 1254/2014 --
Smernica ErP - nariadenie 1253/2014 - 1254/2014 --**

a)	Marchio - Mark - Marque - Marca - Warenzeichen - Марка - Gyártmány - Brend - Obchodná známka - Marka	-
b)	Modello - Model - Modèle - Mo delo - Modellkennung - Модель - Modell - Način rada	-
c)	Classe SEC - SEC class - classe de SEC - clase CEE - SEV-Klasse - Удельный расход электроэнергии SEC (класс) - SEC osztály - SEC razred - Trieda špecifickej spotreby energie - Klasa SEC	-
c1)	SEC climi caldi - SEC warm climates - SEC climat chaud - CEE clima cálida - SEV für warmen Klimatyp - Удельный расход электроэнергии SEC - теплый период - SEC meleg klíma környezet - SEC tople klime - Špecifická spotreba energie za teplejších klimatických podmienok - SEC ciepłe klimaty	kWh/m ² .a кВт/м ² .a
c2)	SEC climi temperati - SEC average climates - SEC climat moyen - CEE clima templado - SEV für durchschnittlichen Klimatyp - Удельный расход электроэнергии SEC - переходный период - SEC átlagos klíma környezet - SEC prosječna klima - Špecifická spotreba energie za priemerných klimatických podmienok - SEC klimaty umiarkowane	kWh/m ² .a кВт/м ² .a
c3)	SEC climi freddi - SEC cold climates - SEC climat froid - CEE clima frío - SEV für kalten Klimatyp - Удельный расход электроэнергии SEC - холодный период - SEC hideg klíma környezet - SEC hladne klime - Špecifická spotreba energie za chladnejších klimatických podmienok - SEC zimne klimaty	kWh/m ² .a кВт/м ² .a
	Etichetta energetica - Energy label - Étiquette énergétique - Etiquetado energético - Energieverbrauchskennzeichnung - Маркировка энергоэффективности - Energiacímke - Energetska naljepnica - Energetický štítek - Etykieta energetyczna	-
d)	Tipologia unità - Unit typology - Typologie - Tipo - Typ - Тип вентиляционной установки - Készülék típusa - Tipologija uređaja - Typológia jednotky - Typologia jednostek	-
e)	Tipo azionamento - Type of drive - Type de motorisation - Tipo de accionamiento - Antrieb - Тип вентилятора - Hajtás típusa - Vrsta pogona - Typ pohonu - Rodzaj napędu	-
f)	Sistema di recupero calore - Type of Heat Recovery System - Type de système de récupération de chaleur - Tipo de sistema de recuperación de calor - Wärmerückgewinnungssystem - Тип рекуператора - Hővisszanyerés rendszer típusa - Vrsta sustava s povratom topline - Typ systému spätného získavania tepla - Typ systemu odzysku ciepła	-
g)	Efficienza termica - Thermal efficiency of heat recovery - Rendement thermique - Eficiencia térmica - Wärmerückgewinnung - Термозффективность рекуператора - Hővisszanyerés terikus hatásfoka - Toplinska učinkovitost s povratom topline - Tepelná účinnost spätného získavania tepla - Efektywność termiczna odzysku ciepła	%
h)	Portata massima - Maximum flow rate - Débit maximal - Caudal máximo - Höchster Luftvolumenstrom - Максимальный расход воздуха - Maximális légszállítási teljesítmény - Maksimalna brzina protoka - Maximálny prietok - Maksymalne natężenie przepływu	m ³ /h м ³ /час
i)	Potenza elettrica (alla portata massima) - Electric power input at maximum flow rate - Puissance électrique absorbée au débit maximal - Potencia eléctrica de entrada con el caudal máximo - Elektrische Eingangsleistung bei höchstem Luftvolumenstrom - Потребляемая мощность, макс - Áramfelvétel maximális légszállítási teljesítményen - Snaga pri maksimalnom protoku - Elektrický príkon pri maximálnom prietoku - Pobór mocy elektrycznej przy maksymalnym natężeniu przepływu	W Вт
j)	Livello potenza sonora (L _{WA}) - Sound power level (L _{WA}) - Niveau de puissance acoustique (L _{WA}) - Nivel de potencia acústica (L _{WA}) - Schalleistungspegel (L _{WA}) - Уровень звуковой мощности - Zajszint (L _{WA}) - Razina zvučne snage (L _{WA}) - Hladina akustického výkonu (L _{WA}) - Poziom mocy akustycznej (L _{WA})	dBA Дб
k)	Portata di riferimento - Reference flow rate - Débit de référence - Caudal de referencia - Bezugs-Luftvolumenstrom - Номинальный расход - Névleges légszállítási teljesítmény - Referenčna brzina protoka - Referenčný prietok - Przepływ referencyjny	m ³ /h м ³ /час
l)	Differenza di pressione di riferimento - Reference pressure difference - Différence de pression de référence - Diferencia de presión de referencia - Bezugsdruckdifferenz - Номинальное давление - Névleges nyomáskülönbég - Referenčna razlika tlaka - Referenčný rozdiel tlaku - Referenčný rozdíl tlaku - Referenčný rozdíl tlaku - Referenčný rozdíl tlaku	Pa Па
m)	Potenza assorbita specifica (SPI) - Specific power input (SPI) - Puissance absorbée spécifique (SPI) - Potencia de entrada específica - Spezifische Eingangsleistung (SEL) - Удельная потребляемая мощность (SPI) - Fajlagos teljesítményfelvétel (SPI) - Špecifická ulazna snaga (SPI) - Špecifický príkon (SPI) - Wejście mocy specyficznej (SPI)	W/m ³ /h Вт/м ³ /час
n1)	Fattore di controllo - Control factor - Facteur de régulation - Factor del mando - Steuerungsfaktor - Фактор управления - Vezérlési tényező - Kontrolni faktor - Súčiniteľ ovládania - Czynniki kontrolny	-

Directive ErP - Règlements 1253/2014 - 1254/2014 -- Directiva ErP - Reglamentos 1253/2014 - 1254/2014 --
 254/2014 -- ErP direktyvų nuostatos 1253/2014 - 1254/2014 -- ErP direktíva 1253/2014 rendelkezés --
 - Dyrektywa ErP - Regulacje 1253/2014 - 1254/2014

AERAULIKA						
QD90, QD90T	QD100, QD100T	QD100HT	QD120, QD120T	QD120HT	QD150, QD150T	QD150HT
F	E	C	E	C	E	C
-1,3	-2,9	-9,6	-2,7	-9,5	-3	-9,7
-8,9	-10,5	-24	-10,4	-23,9	-10,7	-24,1
-22,3	-23,9	-49,1	-23,7	-49	-24	-49,2
No; Het; nėra						
Residenziale - unidirezionale; Residential - unidirectional; Résidentiel - simple flux; Residencial - unidireccional; Wohnraumlüftung - Ein-Richtung; Бытовой - однонаправленный; Gyvenamųjų patalpų - vienos krypties; Háztartási - egyirányú; Rezidenčná - jednosmerná; Mieszkańciewe - jednokierunkowe						
azionamento a velocità singola; single speed drive; à une vitesse; de sola velocidad; Einstufen-antrieb; Односкоростной двигатель; Viena greičio parinktis; egysebességű; Viacrýchlostný pohon; napęd jednobiegowy						
assente; absent; absente; ausente; abwesend; Отсутствует; nėra; nem elérhető; Žiadny; nieobecny						
N/A; -						
54	83	83	140	140	253	253
8,3	8,3	8,3	14,6	14,6	24,2	24,2
47	47	47	55	55	63	63
54	83	83	140	140	253	253
10	10	10	10	10	10	10
0,146	0,1	0,1	0,104	0,104	0,096	0,096
1	1	0,65	1	0,65	1	0,65

n2)	Tipologia di controllo - Control typology - Typologie de régulation - Tipo de mando - Steuerungstypologie - Тип управления - Vezérlés típusa - Kontrolna tipologija - Typológia ovládania - Typologia kontroli	-
o1)	Trafilamento interno massimo - Maximum internal leakage rate - Taux de fuites internes maximaux - Índices máximos declarados de fuga interna - höchste innere Leckluftquote - Максимальной процент внутренней утечки - Maximális belső szivárgási veszteség - Maksimalna stopa propuštanja iznutra - Max.miera vnútovej netesnosti - Maksymalny współczynnik przecieku wewnętrznego	%
o2)	Trafilamento esterno massimo - Maximum external leakage rate - Taux de fuites externes maximaux - Índices máximos declarados de fuga externa - höchste äußere Leckluftquote - Максимальной процент внешней утечки - Maximális külső szivárgási veszteség - Maksimalna stopa propuštanja izvana - Max. miera vonkajšej netesnosti - Maksymalny stopień przecieku zewnętrznego	%
p1)	Tasso di miscela interno - Internal mixing rate - Taux de mélange interne - Índice de mezcla interna - Mischquote der Zuluftseite - Процент внутреннего смешивания - Belső keveredési arány - Interna brzina miješanja - Miera vonkajšieho zmiešavania - Wewnętrzna szybkość mieszania	%
p2)	Tasso di miscela esterno - External mixing rate - Taux de mélange externe - Índice de mezcla externa - Mischquote der Abluftseite - Процент наружного смешивания - Külső keveredési arány - Vanjska brzina miješanja - Miera vonkajšieho zmiešavania - Zewnętrzna szybkość mieszania	%
q)	Segnale avvertimento filtro - Visual filter warning - Alarme visuelle des filtres - Señal visual de aviso del filtro - Optischen Filterwarnanzeige - Визуальное предупреждение засорения фильтра - Vizuális szűrő telítettség jelzés - Vizuálne upozornenie znečistenia filtra - Wizuálne ostrzeżenie o filtrze - Vaizdinis filtro įspėjimas	-
r)	Istruzioni installazione griglie - Instructions to install regulated grilles - Instructions de l'installation de grilles réglementées - Señal visual de aviso del filtro - Anweisungen zur Anbringung regelbarer Gitter - Инструкция по установке регулируемых решеток - Szabályozó rácsok telepítésére vonatkozó utasítások - Upute za ugradnju regulacijski žaluzina - Pokyny k instalácii regulovateľnej mriežky - Instrukcja montażu kratki regulowanych	-
s)	Indirizzo Internet istruzioni di pre/disassemblaggio - Internet address for pre/disassembly instructions - Adresse internet concernant les instructions de préassemblage/démontage - Dirección de internet para las instrucciones de montaje y desmontaje - Internetanschrift für Anweisungen zur Vormontage/Zerlegung - Интернет адрес - Összeszerelésre, szétszerelésre vonatkozó útmutató - Internet adresa za upute za montažu/rastavljanje - Internetová adresa s pokynmi na montáž/demontáž - Adres internetowy dla instrukcji wstępnych/demontażowych	-
t)	Sensibilità del flusso alle variazioni di pressione - Airflow sensitivity to pressure variations - Sensibilité du flux d'air aux variations de pression - Sensibilidad del flujo de aire a las variaciones de presión - Druckschwankungsempfindlichkeit des Luftstroms - Чувствительность воздушного потока к изменениям давления - Légáramlás érzékenysége a nyomásváltozásra - Oszteljivost protoka zraka na promjene tlaka - Citlivosť prúdenia vzduchu na zmenu tlaku - Wrażliwość przepływu powietrza na zmiany ciśnienia	%
u)	Tenuta all'aria interna/esterna - Indoor/outdoor air tightness - Étanchéité à l'air intérieur/extérieur - Estanqueidad al aire interior/exterior - Luftdichtheit zwischen innen und außen - Внутр/наруж воздухопроницаемость - Beltéri/szabadtéri levegő közötti légátereszté - Unutárna/vanjska zrako propusnost - Vnútorná/vonkajšia vzduchotesnosť - Szczelność wewnątrz i na zewnątrz	m ³ /h m ³ /час
v1)	Consumo annuo di energia (AEC) climi caldi AEC - Annual electricity consumption - warm climates Consommation d'électricité annuelle (CEA) en climat chaud Consumo de electricidad anual (CEA) en clima cálido Jährlicher Stromverbrauch (JSV) für warmen Klimatyp Годовое электропотребление (AEC) - теплый период Éves áramfogyasztás - meleg klímaosztály (AEC) Godišnja potrošnja električne energije - topla klima Ročná spotreba el. energie za teplejších klimatických podmienok AEC - roczne zużycie energii elektrycznej - klimat ciepły	kWh кВт*ч
v2)	Consumo annuo di energia (AEC) climi temperati AEC - Annual electricity consumption - average climates Consommation d'électricité annuelle (CEA) en climat moyen Consumo de electricidad anual (CEA) en clima templado Jährlicher Stromverbrauch (JSV) für durchschnittlichen Klimatyp Годовое электропотребление (AEC) - переходный период Éves áramfogyasztás - közepes klímaosztály (AEC) Godišnja potrošnja električne energije - prosječna klima Ročná spotreba el. energie za priemerných klimatických podmienok AEC - roczne zużycie energii elektrycznej - średnie klimaty	kWh кВт*ч

Controllo manuale (senza DCV) Manual control (no DCV) Régulation manuelle (pas de VM) Control manual (sin DCV) Handsteuerung (keine Bedarfssteuerung) ручное управление (не DCV) Rankinis (be DCV) Manuális (nincs DCV) Manuálne ovládanie (bez DCV) Sterowanie ręczne (bez DCV)	Controllo manuale (senza DCV) Manual control (no DCV) Régulation manuelle (pas de VM) Control manual (sin DCV) Handsteuerung (keine Bedarfssteuerung) ручное управление (не DCV) Rankinis (be DCV) Manuális (nincs DCV) Manuálne ovládanie (bez DCV) Sterowanie ręczne (bez DCV)	Controllo ambientale locale Local demand control Régulation modulée locale Control de demanda local Steuerung nach örtlichem Bedarf Местное управление спросом Vietos paklausos kontrolė Manuális Miestna regulácia Helyi környezetvédelmi ellenőrzés Lokalna kontrola środowiska	Controllo manuale (senza DCV) Manual control (no DCV) Régulation manuelle (pas de VM) Control manual (sin DCV) Handsteuerung (keine Bedarfssteuerung) ручное управление (не DCV) Rankinis (be DCV) Manuális (nincs DCV) Manuálne ovládanie (bez DCV) Sterowanie ręczne (bez DCV)	Controllo ambientale locale Local demand control Régulation modulée locale Control de demanda local Steuerung nach örtlichem Bedarf Местное управление спросом Vietos paklausos kontrolė Manuális Miestna regulácia Helyi környezetvédelmi ellenőrzés Lokalna kontrola środowiska	Controllo manuale (senza DCV) Manual control (no DCV) Régulation manuelle (pas de VM) Control manual (sin DCV) Handsteuerung (keine Bedarfssteuerung) ручное управление (не DCV) Rankinis (be DCV) Manuális (nincs DCV) Manuálne ovládanie (bez DCV) Sterowanie ręczne (bez DCV)	Controllo ambientale locale Local demand control Régulation modulée locale Control de demanda local Steuerung nach örtlichem Bedarf Местное управление спросом Vietos paklausos kontrolė Manuális Miestna regulácia Helyi környezetvédelmi ellenőrzés Lokalna kontrola środowiska
---	---	---	---	---	---	---

N/A; -

N/A; -

N/A; -

N/A; -

N/A; -

vedere libretto istruzioni; check the instruction booklet; voir le manuel d'instructions; controlar el folleto de instrucciones; sehen Sie die Montageanweisungen; Проверьте буклет с инструкциями; Tikrinkite instrukcijos knygelęje; telepítési útmutató szerint; Viď návod na použitie; sprawdzić instrukcję obsługi

www.aerauliga.com

N/A; -	N/A; -	N/A; -	30	30	24	24
52	52	52	84	84	132	132
2	1,4	0,9	1,4	0,9	1,3	0,9
2	1,4	0,9	1,4	0,9	1,3	0,9

v3)	<p>Consumo anual de energía (AEC) climi freddi AEC - Annual electricity consumption - cold climates Consommation d'électricité annuelle (CEA) en climat froid Consumo de electricidad anual (CEA) en clima frío Jährlicher Stromverbrauch (JSV) für kalten Klimatyp Годовое электропотребление (AEC) - зимний период Éves áramfogyasztás - hideg klímasztály (AEC) Godišnja potrošnja električne energije - hladna klima Ročná spotreba el. energie za chladnejších klimatických podmienok AEC - roczne zużycie energii elektrycznej - klimat zimny</p>	kWh кВт*ч
w1)	<p>Risparmio di riscaldamento annuo (AHS) climi caldi AHS - Annual heating saved - warm climates Économie annuelle de chauffage (EAC) en climat chaud Ahorro anual en calefacción (AAC) en clima cálido Jährlicher Einsparung an Heizenergie (JEH) für warmen Klimatyp Количество сохраненного тепла (AHS) - теплый период Éves hőmegtakarítás - meleg klímasztály (AHS) Godišnje ušteda na grijanju - topla klima Ročná úspora vykurovania za teplejších klimatických podmienok AHS - roczne oszczędności energii cieplej - ciepły klimat</p>	kWh кВт*ч
w2)	<p>Risparmio di riscaldamento annuo (AHS) climi temperati AHS - Annual heating saved - average climates Économie annuelle de chauffage (EAC) en climat moyen Ahorro anual en calefacción (AAC) en clima templado Jährlicher Einsparung an Heizenergie (JEH) für durchschnittlichen Klimatyp Количество сохраненного тепла (AHS) - переходный период Éves hőmegtakarítás - közepes klímasztály (AHS) Godišnje ušteda na grijanju - prosječna klima Ročná úspora vykurovania za chladnejších klimatických podmienok AHS - roczne oszczędności energii cieplej - średnie klimaty</p>	kWh кВт*ч
w3)	<p>Risparmio di riscaldamento annuo (AHS) climi freddi AHS - Annual heating saved - cold climates Économie annuelle de chauffage (EAC) en climat froid Ahorro anual en calefacción (AAC) en clima frío Jährlicher Einsparung an Heizenergie (JEH) für kalten Klimatyp Количество сохраненного тепла (AHS) - холодный период Éves hőmegtakarítás - hideg klímasztály (AHS) Ročná úspora vykurovania za chladnejších klimatických podmienok AHS - roczne oszczędności energii cieplej - zimny klimat AHS – metinis šiluminės energijos taupymas – šaltas klimatas</p>	kWh кВт*ч

2	1,4	0,9	1,4	0,9	1,3	0,9
6,3	6,3	11,9	6,3	11,9	6,3	11,9
14	14	26,2	14	26,2	14	26,2
27,3	27,3	51,3	27,3	51,3	27,3	51,3



Sede legale/Registered office/Bureau d'inscription/Oficina registrada/Registruota buveinė/ Юридический адрес/Regisztrált székhely: via Mario Calderara 39/41, 25018 Montichiari (Bs) C.F. e P.IVA/VAT 03369930981 - REA BS-528635

Tel: +39 030 674681 - Fax: +39 030 6872149 - www.aerauliqa.com - info@aerauliqa.it

Aerauliqa srl si riserva il diritto di modificare/apportare migliorie ai prodotti e/o alle istruzioni di questo manuale in qualsiasi momento e senza preavviso.

Aerauliqa srl reserves the right to modify/make improvements to products and/or this instruction manual at any time and without prior notice.

Aerauliqa srl se réserve le droit de modifier / améliorer les produits et / ou les instructions contenus dans ce manuel à tout moment et sans préavis.

Aerauliqa srl se reserva el derecho de modificar / mejorar los productos y / o las instrucciones en este manual en cualquier momento y sin previo aviso.

Aerauliqa srl behält sich das Recht vor, die Produkte und / oder Anweisungen in diesem Handbuch jederzeit und ohne vorherige Ankündigung zu ändern / zu verbessern.

Aerauliqa srl оставляет за собой право в любой момент и без предварительного уведомления вносить изменения/улучшения в продукцию и/или инструкции, представленные в данном руководстве.

Aerauliqa srl pasileika teisę keisti/gerinti produktus ir/arba šia instrukciją bet kuriuo metu be išankstinio įspėjimo.

Az Aerauliqa srl fenntartja magának a jogot, hogy bármikor és előzetes értesítés nélkül módosítsa / javítsa a kézikönyvben található termékeket és / vagy utasításokat.

Aerauliqa srl si vyhrazuje právo kedykoľvek upraviť a opraviť výrobky a / alebo pokyny v tejto príručke bez predchádzajúceho upozornenia.

Aerauliqa srl zastrzeżę sobie prawo do modyfikowania/wprowadzania ulepszeń produktów i/lub instrukcji zawartych w niniejszej instrukcji w dowolnym czasie i bez powiadomienia.